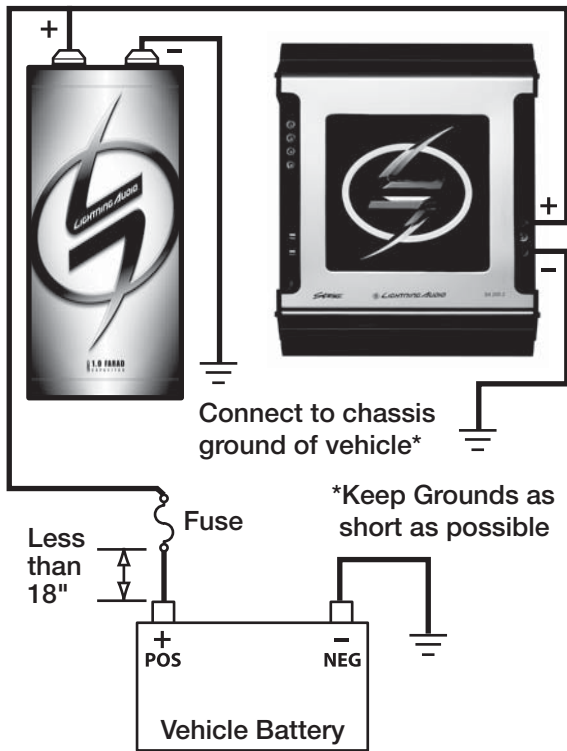

Fig. 1



SPECIFICATIONS

- Rating:** **.5 farad** (LC05)
- 1 farad** (LDDC1)
- VDC:** 20V surge
- Tolerance:** ±10%
- Dimensions:** .5 farad : 3" x 5.5" (76mm x 140mm)
1 farad : 3" x 8.5" (76mm x 217mm)
- Digital Status Caps add 1.2" (30.5mm) to height
- ESR:** .5 farad : <3.5mΩ
1 farad : <1.95mΩ
- Terminals:** 1/4" 28 thread
- Tools:** 3/16" Allen wrench

WARRANTY INFORMATION

Capacitors are nearly indestructible and will provide years of service if installed and used in accordance with the instructions in this manual. If this product should prove to be defective within a period of ninety (90) days from the date of purchased, contact your dealer or Lightning Audio Customer Service Department at 1-888-881-8186 for replacement instructions.

In the event the vent is blown or leaking as a result of switched polarity, the capacitor is not covered by warranty.

Stripped screws or terminals are not covered by warranty. Replacements may be obtained at a reasonable cost by contacting Lightning Audio Customer Service Department at 1-888-881-8186.



A Division of Rockford Corporation
600 South Rockford Drive
Tempe, AZ 85281 USA
USA, (480) 967-3565
Customer Service 1-888-881-8186

www.lightningaudio.com/products

Fig. 2

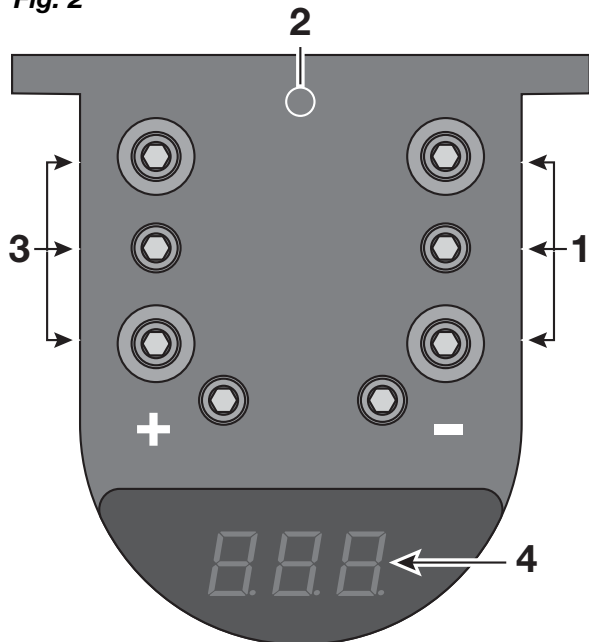

INSTALLATION & APPLICATION MANUAL

INTRODUCTION

Thank you for purchasing the Lightning Audio Capacitor.

The Lightning Audio Capacitors allow you to help maintain continuous power to other devices, such as amplifiers, in your audio system.

Please read, understand and follow all instructions before connecting the Lightning Audio Capacitor. If, after reading your manual, you still have questions regarding this product, we recommend that you see your Lightning Audio dealer. If you need further assistance, you can call us direct at 1-888-881-8186.

English

SAFETY INFORMATION

- ⚠ CAUTION:** To prevent injury and damage to the unit, please read and follow the instructions in this manual.
- ⚠ CAUTION:** If you feel unsure about installing this system yourself, have it installed by a qualified Lightning Audio technician.
- ⚠ CAUTION:** Before installation, disconnect the battery negative (-) terminal to prevent damage to the unit, fire and/or possible injury.
- ⚠ CAUTION:** Polarity must be observed and maintained during installation to eliminate the possibility of damaging the capacitor, the battery, or other associated equipment.

POWER WIRING CONSIDERATIONS

Installation is simple and straightforward. When installing the capacitor, we recommend using the same gauge wire as that of the power connection to the amplifier. Ground the capacitor to the nearest chassis ground using the same gauge wire as that used for the power connection. It is strongly recommended the capacitor be fused at the battery. The fuse value should be the same as that of the power connection to the amplifier. This fuse should be installed 18" or less from the battery (See illustration).

If the capacitor is to be used in a multi-amp system, a power distribution block may be used between the capacitor and the amplifiers. It should be wired using the same gauge wire as that of the main system.

The positive side of the capacitor will be connected to the positive side of the amplifier's power connection (B+).

- ⚠ CAUTION:** Do Not Overtighten Screws! Stripped or broken terminals are NOT covered by the warranty

INSTALLATION / MOUNTING

See Figure 1

The Lightning Audio Capacitor should be mounted as close to the amplifier as possible, within 18" (0.5m) of the amplifier, keeping the wire runs short to reduce voltage losses in the cables. Use the mounting brackets supplied to secure the capacitor as close to the amplifier as possible.

The capacitor may be mounted in any position; however, care should be taken to ensure the venting hole on the top is unobstructed at all times. This vent is a relief valve should the electrical polarity become crossed. Should the capacitor be damaged, fluid will exit from this vent rendering the capacitor useless.

- ⚠ CAUTION:** To prevent damage to the capacitor, do not install in locations where it will be exposed to water, oil or mistreatment.

Install in a dry, safe place within 18" (0.5m) of the amplifier. The positive lead connects to the terminal marked with a "+" symbol. The negative terminal is not marked. If these wires are reversed, fluid from inside the capacitor will leak out of the vent plug on the top. Do not install a damaged cap. Use care when handling damaged capacitors, treat them like a fully charged lead acid battery.

CHARGING

1. Either mount the CHR2 card on the capacitor or connect the Blue wire to the Positive (+) post and the Yellow wire to the Negative (-) post on the capacitor.
2. Connect the Red wire to the Positive (+) side and the Black wire to the Negative (-) side of a 12 volt DC power source. When the Green LED light goes out, the capacitor is charged.

NOTE: Due to the shape of the top of some capacitors, you will not be able to mount the CHR2 card directly to them.

DISCHARGING

1. Either mount the CHR2 card on the capacitor or connect the Blue wire to the Positive (+) post and the Yellow wire to the Negative (-) post on the capacitor.
2. Connect the Red and Black wires together. When the Red LED light goes out, the capacitor is discharged.

NOTE: Due to the shape of the top of some capacitors, you will not be able to mount the CHR2 card directly to them.

DIGITAL STATUS CAP FEATURES

See Figure 2

1. **Negative Terminal** – Connect to chassis ground.
2. **Reverse Voltage Warning** – A buzzer will sound if the capacitor is connected backwards. Ensure that the Positive (+) and Negative (-) leads are connected correctly.
3. **Positive Terminal** – Connect to Positive (+) side of vehicle's battery.
4. **Voltage Indicator** – With the system turned on, the display will show the DC volts at the capacitor.

Auto Turn-On – Turns on the display during standard operation (voltage fluctuation). After 5 minutes of non-use (no fluctuation) automatically reverts to sleep mode.

Français

INFORMATIONS SUR LA SÉCURITÉ

- ⚠ MISE EN GARDE :** pour éviter des blessures et ne pas endommager l'appareil, veuillez lire et suivre les instructions de ce manuel.

- ⚠ MISE EN GARDE :** si vous vous sentez incapable d'installer l'appareil vous-même, confiez la tâche à un technicien Lightning Audio qualifié.

- ⚠ MISE EN GARDE :** avant d'entamer l'installation, déconnectez la broche négative (-) de la batterie pour éviter tout risque de blessures, d'incendie ou de dommages à l'appareil.

- ⚠ MISE EN GARDE :** la polarité doit être respectée tout au long de l'installation afin d'éviter d'endommager le condensateur, la batterie ou les autres équipements connexes.

CÂBLAGE D'ALIMENTATION

L'installation est tout à fait simple. Nous recommandons d'utiliser durant l'installation du condensateur un câblage de même calibre que celui de la connexion d'alimentation de l'amplificateur. Mettez le condensateur à la masse au point le plus proche du châssis en employant un câble du même calibre que celui utilisé pour la connexion d'alimentation. Il est fortement recommandé de protéger le condensateur par un fusible au niveau de la batterie. La valeur du fusible doit être identique à celle de la connexion d'alimentation de l'amplificateur. Ce fusible doit être installé à 46 cm (18 po) ou moins de la batterie (voir l'illustration).

Si le condensateur doit être employé dans un système comprenant plusieurs amplis, il est possible d'utiliser un bloc de distribution d'alimentation entre le condensateur et les amplis. Celui-ci doit être câblé à l'aide d'un câble de même calibre que celui du système principal.

Le côté positif du condensateur doit être connecté au côté positif de la connexion d'alimentation de l'ampli (B+).

- ⚠ MISE EN GARDE :** évitez de trop serrer les vis! Les bornes foirées ou brisées ne sont PAS couvertes par la garantie.

INSTALLATION ET MONTAGE

Voir le schéma 1

Le condensateur de renfort Lightning Audio doit être monté aussi près de l'amplificateur que possible, à moins de 0,5 m (18 po) de celui-ci, en maintenant les fils courts afin de réduire les pertes de tension dans les câbles. Utilisez les supports de montage fournis pour fixer le condensateur aussi près de l'ampli que possible.

Le condensateur peut être monté dans n'importe quelle position; veuillez toutefois à ce que le trou d'aération du dessus ne soit jamais obstrué. Celui-ci sert de soupape de décharge au cas où la polarité électrique deviendrait croisée. Si le condensateur est endommagé, le fluide sort de ce trou et rend le condensateur inutilisable.

- ⚠ MISE EN GARDE :** pour éviter d'endommager le condensateur, ne l'installez pas dans un lieu où il risque d'être exposé à de l'eau, de l'huile ou un mauvais traitement.

Installez-le dans un endroit sec et sûr, à moins de 0,5 m (18 po) de l'amplificateur. Connectez le fil positif à la borne portant le symbole « + ». La borne négative, elle, ne porte aucune marque. Si ces fil sont inversés, le fluide à l'intérieur du condensateur fuira par le trou d'aération du haut. N'installez pas de condensateur endommagé. Manipulez soigneusement les condensateurs endommagés et traitez-les comme une batterie hermétique pleinement chargée.

CHARGE

1. Installez la carte CHR2 sur le condensateur ou connectez le fil bleu à la borne positive (+) et le fil jaune à la borne négative (-) du condensateur.
2. Connectez le fil rouge au côté positif (+) et le fil noir au côté négatif (-) d'une source d'alimentation c.c. de 12 V. Le condensateur est chargé lorsque la diode verte s'éteint.

REMARQUE : À cause de la forme de la partie supérieure de certains condensateurs, vous ne pourrez pas fixer la carte CHR2 directement sur eux.

DÉCHARGE

1. Installez la carte CHR2 sur le condensateur ou connectez le fil bleu à la borne positive (+) et le fil jaune à la borne négative (-) du condensateur.
2. Connectez les fils rouge et noir ensemble. Le condensateur est déchargé lorsque la diode rouge s'éteint.

REMARQUE : À cause de la forme de la partie supérieure de certains condensateurs, vous ne pourrez pas fixer la carte CHR2 directement sur eux.

CARACTERÍSTICAS DE L'AFFICHAGE NUMÉRIQUE

Voir le schéma 2

1. **Borne négative** – Connectez-la à la masse du châssis.
2. **Avertissement de tension inverse** – Une sonnerie retentira si le condensateur est connecté à l'envers. Vérifiez que les fils positif (+) et négatif (-) sont connectés correctement.
3. **Borne positive** – Connectez au côté positif (+) de la batterie du véhicule.
4. **Indicateur de tension** – Lorsque le système est allumé, l'affichage indique la tension de courant continu du condensateur.

La fonction Auto Turn-On (allumage automatique) – allume l'affichage en mode de fonctionnement normal (fluctuation de tension). Après 5 minutes de non-utilisation (sans fluctuation), le mode de veille s'active automatiquement.

Español

INFORMACIÓN SOBRE SEGURIDAD

- ⚠ **PRECAUCIÓN:** Para evitar lesiones y daños a la unidad, por favor lea y cumpla las instrucciones de este manual.
- ⚠ **PRECAUCIÓN:** Si no tiene la certeza de poder instalar el sistema, hágalo instalar por una persona técnicamente calificada de Lightning Audio.
- ⚠ **PRECAUCIÓN:** Antes de la instalación, desconecte el terminal negativo (-) de la batería para que evite posibles lesiones, daños a la unidad o incendio.
- ⚠ **PRECAUCIÓN:** La polaridad se debe observar y conservar durante la instalación, para eliminar la posibilidad de daños en el condensador, la batería u otros equipos asociados.

CONSIDERACIONES PARA EL CABLEADO DE CORRIENTE

La instalación es simple y clara. Cuando se instale el condensador, recomendamos que se use el mismo calibre de cable que el de la conexión de corriente al amplificador. Conecte el condensador a tierra en el punto más cercano de la carrocería, utilizando el mismo calibre de cable que utilizó para la conexión de la corriente. Se recomienda firmemente que se le ponga un fusible al condensador en la batería. La equivalencia del fusible debe ser igual a la de la conexión de corriente al amplificador. El fusible se debe instalar a 18" (45.72 cm.) o menos de la batería (Ver ilustración).

Si el condensador se va a utilizar en un sistema con varios amplificadores, se puede utilizar una barra para distribución de corriente entre el condensador y los amplificadores. El cableado debe ser del mismo calibre que el del sistema principal,

El lado positivo del condensador se conectará al lado positivo de la conexión de corriente del amplificador (B+).

- ⚠ **PRECAUCIÓN:** ¡No apriete los tornillos demasiado! Los terminales partidos o con roscas dañadas NO están cubiertos por la garantía.

INSTALACIÓN / MONTAJE

Véase el Fig. 1

El Condensador de Refuerzo Lightning Audio se debe montar tan cerca del amplificador como sea posible, a 18" (0.5m) del amplificador, manteniendo el tiraje del cable bien corto, para reducir la pérdida de tensión en los cables. Utilice los soportes de montura suministrados para asegurar el condensador tan cerca del amplificador como le sea posible.

El condensador se puede montar en cualquier posición, no obstante, debe tener cuidado en asegurarse de que el respiradero de la parte superior no esté obstruido en ningún momento. Ese respiradero es una válvula de escape en caso de que la polaridad eléctrica se cruce. Si se daña el condensador, saldrá un líquido de ese respiradero y el condensador quedará inservible.

- ⚠ **PRECAUCIÓN:** Para evitarle daños al condensador, no lo instale en puntos en donde quede expuesto al agua, aceite o maltratos.

Instálelo en un lugar seguro, seco, a 18" (0.5m) del amplificador. El cable positivo se conecta al terminal que está marcado con símbolo "+". El terminal negativo no está marcado. Si se invierten estos cables, saldrá líquido del respiradero del condensador en la parte superior. No instale un condensador dañado. Tenga cuidado cuando manipule condensadores dañados, trátelos como una batería de plomo completamente cargada.

CARGA

1. Monte la tarjeta CHR2 en el capacitor o conecte el cable azul al borne positivo (+) y el cable amarillo al borne negativo (-) en el capacitor.
2. Conecte el cable rojo al lado positivo (+) y el cable negro al lado negativo (-) de una fuente de alimentación de 12 voltios de CC. Cuando se apague la luz del LED verde, el capacitor está cargado.

NOTA: Debido a la forma de la parte superior de algunos capacitores, usted no podrá montar la tarjeta CHR2 directamente en los mismos.

DESCARGA

1. Monte la tarjeta CHR2 en el capacitor o conecte el cable azul al borne positivo (+) y el cable amarillo al borne negativo (-) en el capacitor.
2. Conecte juntos los cables rojo y negro. Cuando se apaga la luz del LED rojo, el capacitor está descargado.

NOTA: Debido a la forma de la parte superior de algunos capacitores, usted no podrá montar la tarjeta CHR2 directamente en los mismos.

CARACTERÍSTICAS DIGITALES DEL ESTATUS DEL CONDENSADOR

Véase el Fig. 2

1. **Terminal negativo** – Conectarlo a tierra en la carrocería.
2. **Advertencia de polaridad invertida** – Se escuchará un zumbador si el capacitor está conectado al revés. Asegúrese de que los conductores positivo (+) y negativo (-) estén conectados correctamente.
3. **Terminal Positivo** – Conectarlo al lado Positivo (+) de la batería del vehículo.
4. **Indicador de Tensión** – Con el sistema prendido, la pantalla mostrará los voltios de CC en el condensador.

Auto Turn-On (encendido automático) – Enciende la pantalla durante el funcionamiento estándar (fluctuación del voltaje). Después de 5 minutos de no ser usado (no hay fluctuación) cambia automáticamente al modo en espera.

Deutsch

SICHERHEITSHINWEISE

- ⚠ **VORSICHT:** Zur Vermeidung von Verletzungen oder Schäden am Gerät lesen und befolgen Sie bitte die Anweisungen in dieser Anleitung.
- ⚠ **VORSICHT:** Wenn Sie unsicher sind, ob Sie dieses System selbst einbauen können, lassen Sie es bei einem Lightning Audio-Vertragshändler einbauen.
- ⚠ **VORSICHT:** Trennen Sie vor dem Einbau den Negativpol von der Batterie, um Geräteschäden, Feuer bzw. mögliche Verletzungen zu verhindern.
- ⚠ **VORSICHT:** Die Polarität muss während des Einbaus beachtet und aufrecht erhalten werden, um Schäden am Kondensator, der Batterie oder anderen angeschlossenen Geräten auszuschließen.

ERWÄGUNGEN HINSICHTLICH DES STROMKABELS

Der Einbau ist einfach und unkompliziert. Wir empfehlen, beim Einbau des Kondensators die gleiche Kabelstärke zu verwenden wie für die Stromverbindung zum Verstärker. Den Kondensator mit der gleichen Kabelstärke, die auch für die Stromverbindung verwendet wird, an der nächsten Erdungsmöglichkeit am Fahrgestell erden. Es wird sehr empfohlen, den Kondensator an der Batterie mit einer Sicherung versehen wird. Die Sicherung sollte den gleichen Wert haben wie die Stromverbindung zum Verstärker. Diese Sicherung sollte maximal 0,5 m von der Batterie entfernt eingebaut werden (siehe Zeichnung).

Wenn der Kondensator in einem System mit mehreren Verstärkern eingesetzt werden soll, kann ein Stromverteilerblock zwischen dem Kondensator und den Verstärkern verwendet werden. Der Block sollte unter Verwendung der gleichen Kabelstärke angeschlossen werden wie das Hauptsystem.

Die positive Seite des Kondensators wird an die positive Seite am Stromanschluss des Verstärkers (B+).

- ⚠ **VORSICHT:** Die Schrauben nicht überziehen! Überdrehte oder gebrochene Anschlüsse sind NICHT von der Garantie gedeckt.

EINBAU / BEFESTIGUNG

Sehen Sie Abbildung 1

Der Lightning Audio-Verstärkungskondensator sollte so nah wie möglich vom Verstärker befestigt, und zwar höchstens 0,5 m vom Verstärker. Die kurze Kabellänge reduziert Spannungsverlust in den Kabeln. Die mitgelieferten Befestigungsteile verwenden, um den Kondensator so nah wie möglich vom Verstärker zu befestigen.

Der Kondensator kann in jeder beliebigen Position befestigt werden; jedoch muss das Lüftungsloch auf der Oberseite stets frei sein. Diese Lüftungsöffnung dient als Sicherheitsventil, sollte die elektrische Polarität gekreuzt werden. Sollte der Kondensator beschädigt werden, tritt Flüssigkeit aus dieser Öffnung und der Kondensator verliert seine Funktionstüchtigkeit.

⚠ VORSICHT: Um Schäden am Kondensator zu verhindern, den Kondensator nicht an Stellen befestigen, wo er Wasser, Öl oder Misshandlung ausgesetzt ist.

An einer trockenen, sicheren Stelle höchstens 0,5 m vom Verstärker entfernt einbauen. Der positive Pol wird am mit einem „+“ markierten Anschluss angeschlossen. Der negative Pol ist nicht markiert. Wenn diese Kabel vertauscht werden, läuft Flüssigkeit aus dem Inneren des Kondensators durch den Verschlussstopfen auf der Oberseite. Keinen beschädigten Kondensator anbringen. Vorsicht ist bei der Handhabung von beschädigten Kondensatoren geboten. Sie müssen wie eine vollständig geladene Bleibatterie behandelt werden.

AUFLADUNG

1. Die CHR2-Karte entweder auf dem Kondensator befestigen oder das blaue Kabel an der positiven (+) Stütze und das gelbe Kabel an der negativen (-) Stütze auf dem Kondensator anschließen.
2. Das rote Kabel am positiven (+) Pol und das schwarze Kabel am negativen (-) Pol einer 12 V Gleichstromquelle anschließen. Wenn die grüne LED erlischt, ist der Kondensator geladen.

HINWEIS: Bei manchen Kondensatoren ist es auf Grund der Form der Oberseite nicht möglich, die CHR2-Karte direkt dort zu befestigen.

ENTLADUNG

1. Die CHR2-Karte entweder auf dem Kondensator befestigen oder das blaue Kabel an der positiven (+) Stütze und das gelbe Kabel an der negativen (-) Stütze auf dem Kondensator anschließen.
2. Das rote und das schwarze Kabel zusammen anschließen. Wenn die rote LED erlischt, ist der Kondensator geladen.

HINWEIS: Bei manchen Kondensatoren ist es auf Grund der Form der Oberseite nicht möglich, die CHR2-Karte direkt dort zu befestigen.

CHARAKTERISTIKEN DES DIGITALSTATUSKONDENSATORS

Sehen Sie Abbildung 2

1. **Negativer Anschluss** – An der Fahrgestellerrung anschließen.
2. **Achtung Umpolspannung** – Ein Summer ertönt, wenn der Kondensator rückwärts angeschlossen ist. Die positiven (+) und negativen (-) Kabeladern müssen ordnungsgemäß angeschlossen werden.
3. **Positiver Anschluss** – An den positiven (+) Anschluss der Fahrzeugbatterie anschließen.
4. **Spannungsanzeige** – Bei eingeschaltetem System zeigt die Anzeige die Gleichstromspannung am Kondensator an.

Auto Turn-On (Automatisches Einschalten) – Schaltet die Anzeige während des gewöhnlichen Betriebs ein (Spannungsfuktuation). Nach fünfminütiger Nichtbenutzung (keine Fluktuation) kehrt die Anzeige automatisch in den Ruhezustand zurück.

Italiano

INFORMAZIONI DI SICUREZZA

- ⚠ ATTENZIONE:** Per prevenire le lesioni personali e i danni all'unità, vi preghiamo di leggere e di seguire le istruzioni contenute in questo manuale.
- ⚠ ATTENZIONE:** Se avete dei dubbi circa l'installazione rivolgetevi ad un tecnico qualificato della Lightning Audio.
- ⚠ ATTENZIONE:** Prima dell'installazione, scollegate il terminale negativo (-) della batteria per evitare danni all'unità, pericoli d'incendio e/o potenziali lesioni personali.
- ⚠ ATTENZIONE:** Osservate e mantenete la corretta polarità durante l'installazione per eliminare qualsiasi possibilità di arrecare danni al condensatore, alla batteria o ad altre attrezzature connesse.

CONSIDERAZIONI INERENTI AL CABLAGGIO DI POTENZA

L'installazione è semplice e di facile esecuzione. Quando installate il condensatore, è raccomandabile usare del filo avente lo stesso diametro di quello usato per collegare a potenza l'amplificatore. Collegate il condensatore alla messa a terra del telaio più vicina, usando filo avente lo stesso diametro di quello usato per il collegamento a potenza. Vi raccomandiamo vivamente di munire il condensatore di fusibile a livello della batteria. Il valore del fusibile dovrebbe essere uguale a quello usato per collegare a potenza l'amplificatore. Questo fusibile dovrebbe essere installato a circa 0,5 m o meno dalla batteria (vedete l'illustrazione).

Se il condensatore è destinato all'uso in un sistema a multi-amp, si potrà usare un quadro di distribuzione a potenza tra il condensatore e gli amplificatori. Dovrebbe essere cablato con filo avente lo stesso diametro di quello del sistema principale.

Il lato positivo del condensatore verrà collegato al lato positivo del collegamento a potenza dell'amplificatore (B+).

⚠ ATTENZIONE: Non stringete troppo le viti! I terminali spelati o rotti NON sono coperti dalla garanzia.

INSTALLAZIONE / MONTAGGIO

Si veda la figura 1

Il condensatore di rinforzo della Lightning Audio dovrebbe essere montato il più vicino possibile all'amplificatore, entro 0,5 m da quest'ultimo, con i percorsi dei fili piuttosto corti per ridurre perdite di tensione nei cavi. Usate le staffe di montaggio fornite per fissare il condensatore il più vicino possibile all'amplificatore.

Il condensatore potrà essere montato in qualsiasi posizione; ciononostante, dovrete aver cura per assicurarvi che il foro di ventilazione ubicato alla sommità non venga mai ostruito. Questo foro fungerà da valvola di sfogo qualora la polarità elettrica dovesse incrociarsi. Se il condensatore dovesse subire danni, il fluido che uscirà da questo foro lo renderà inutile.

⚠ ATTENZIONE: Per prevenire danni al condensatore, non installatelo in luoghi dove sarà esposto ad acqua o ad olio oppure potrebbe subire maltrattamenti.

Installatelo in un luogo asciutto e sicuro entro 0,5 m dall'amplificatore. Il cavo positivo deve essere collegato al terminale recante il simbolo "+" mentre il terminale negativo non è segnato. Se questi fili venissero invertiti, il fluido all'interno del condensatore uscirebbe dal foro di sfogo ubicato alla sommità. Non installate un condensatore danneggiato. Abbiate cura nel maneggiare i condensatori danneggiati e trattateli come un accumulatore al piombo a piena carica.

CARICAMENTO

1. Fissare la scheda CHR2 sul condensatore o collegare il cavo blu al terminale positivo (+) e il cavo giallo al terminale negativo (-) del condensatore stesso.
2. Collegare il cavo rosso al lato positivo (+) e il cavo nero al lato negativo (-) di un alimentatore a 12 volt CC. Quando la spia LED verde si spegne, il condensatore è carico.

NOTA: a causa della forma della parte superiore di alcuni condensatori, potrebbe non essere possibile fissare la scheda CHR2 direttamente sul condensatore.

SCARICAMENTO

1. Fissare la scheda CHR2 sul condensatore o collegare il cavo blu al terminale positivo (+) e il cavo giallo al terminale negativo (-) del condensatore stesso.
2. Collegare tra di loro il cavo rosso e quello nero. Quando la spia LED rossa si spegne, il condensatore è scarico.

NOTA: a causa della forma della parte superiore di alcuni condensatori, potrebbe non essere possibile fissare la scheda CHR2 direttamente sul condensatore.

CARATTERISTICHE DELL'INDICATORE DI STATO DEL CONDENSATORE – TIPO DIGITALE

Si veda la figura 2

1. **Terminale negativo** – Collegatelo alla messa a terra del telaio.
2. **Segnalazione di tensione inversa** – Se i collegamenti sul condensatore sono scambiati, viene emesso un segnale acustico. Verificare che i cavi positivo (+) e negativo (-) siano collegati correttamente.
3. **Terminale positivo** – Collegatelo al lato positivo (+) della batteria del veicolo.
4. **Indicatore di voltaggio** – Con il sistema acceso, il display visualizzerà i volt in CC al condensatore.

Auto Turn-On (Accensione automatica) – Accende il display durante il normale funzionamento (fluttuazioni di tensione). Dopo cinque minuti di non utilizzo (assenza di fluttuazioni), ritorna automaticamente alla modalità di consumo energetico ridotto.